

## Wireless Electric Rope Hoist 440 lbs. capacity - 120V

### Características Esenciales

- Equipo Monofásico 110V. Diseño compacto y ligero, Control Remoto IP 65 con Alcance de hasta 30 m
- Capacidad de Izaje en una línea 100kg a 10 m/min o 200kg a 5 m/min en doble línea.
- Sistema de Frenado Automático Control Remoto tipo Hombre Muerto con Parada de Emergencia y Encendido
- Incluye un freno electromagnético de acción rápida, parada de emergencia, llave de seguridad e interruptor de límite superior.
- 1 Años de Garantía, Servicio y Atención al Cliente en Mexico



### Especificaciones Técnicas

<b>Capacidad de Carga</b>	440 lb @ 2 lines   220 lb @ 1 line	<b>Altura de Izaje Estandar (Customizable)</b>	38ft @ 1 line / 19ft @ 2 line
<b>Velocidad /min</b>	33 ft/10m @1line   16ft/5m @2line	<b>Numero de Velocidades</b>	1 Speed
<b>Voltaje</b>	1 Phase 120V 60Hz	<b>Clase de Servicio</b>	H1/M2/1Cm/Class A
<b>Tipo de Motor</b>	Squirrel Cage Induction Motor	<b>Potencia Motor</b>	460 W
<b>AMP Motor</b>	4.1 AMP	<b>Freno Motor</b>	YES
<b>Grado de Aislacion</b>	B	<b>Protección IEC Motor</b>	IP40
<b>Control</b>	Wireless F21 Remote Control	<b>Voltaje del Control</b>	2 x AA 1,5v
<b>Cable</b>	ø1/8 in   ø3 mm	<b>Humedad</b>	<85%
<b>Temperatura</b>	-4°~104° F / -20°~40° C	<b>Nivel de Ruido</b>	71 dB
<b>Normas</b>	ASME B30.16	<b>Garantía</b>	1 Year
<b>Standards Certified</b>	Intertek 4006091 , EN 55014-1:2017, EN 55014-2:2015, EN IEC 61000-3-2:2019, EN 61000-3-3:2013		

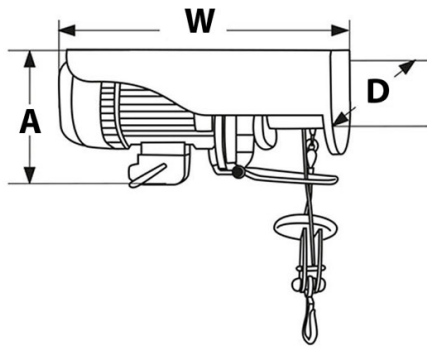

## Peso & Dimensiones

**Peso Total** 27 lbs / 13 Kg

## Detalles del Empaque

**H Altura Muerta** 10.83

**D Depth** 5.12

**W Ancho** 12.99

Referential Images / Imágenes Referenciales  
Specifications may change without notice / las especificaciones pueden cambiar sin previo aviso