



2 Speed 1 Ton Electric Chain Hoist Power Trolley 20 ft FEC G80 Japan Chain M5/H4 208~240/460V Wirele

Características Esenciales

- La Calidad está adentro: Heavy Duty H4/M5. Aluminum housing, NSK Bearings, USA Chevron Meropa 320 L
- Cadena Japonesa Heavy Duty G80. MADE IN JAPAN. Limitadores de Recorrido en todas las direcciones.
- Flexibilidad: Voltaje, altura de izaje y alcance de la botonera se pueden customizar.
- Estándares: US y EC ASME HST-1, ASME B30.16/B30.17, EN14492-2, EN60204-32
- 3 Años de Garantía, Servicio y Atención al Cliente en Mexico

Especificaciones Técnicas

Capacidad de Carga	2200 lbs / 1000 kg	Altura de Izaje Estandard (Customizable)	20 ft / 6 m
Velocidad /min	1.6 / 5 m/min	Numero de Velocidades	2 Speed
Voltaje	3 Phase 208~240/440~480V 50/60Hz	Clase de Servicio	H4/M5/2m/Class D
Freno Motor	Yes	Protección IEC Motor	IP55
Control	Wireless PW-Q404 and Pendant Control	Voltaje del Control	24V
Tipo de Cadena	G80 JAPAN	Dimensiones de la Cadena	8 x 24 mm
Caidas de Cadena	1	Longitud de cadena	20 ft / 6 m
Humedad	<85%	Temperatura	-4 ~ 104° F / -20 ~ 40° C
Nivel de Ruido	81 dB	Cantidad de Velocidades	1
Rango de ancho de la Viga	5 - 7 inches	Normas	UL 1340, ASME HST-1, ASME B30.16, B30.17, EN60204-32
UL File	MSXT.E528915 - Hoists	Garantía	3 Year
T Motor del Carro	6.7 in /17.1 cm		

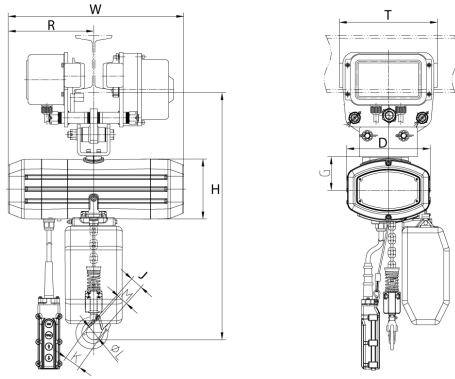

Peso & Dimensiones

Detalles del Empaque

Peso Total	322 lbs / 147 Kg	H Altura Muerta	21.5 in / 54.5 cm
		D Depth	11.6 in / 29.4 cm
		W Ancho	19.5 in / 49.3 cm
		J Boca Gancho	1.22 in / 3.1 cm

Referential Images / Imágenes Referenciales
 Specifications may change without notice / las especificaciones pueden cambiar sin previo aviso